



Ayudas Dinámicas

**MANUAL DE USUARIO
ECLIPSE**



ÍNDICE

1. INTRODUCCIÓN	3
2. INFORMACIÓN DE SEGURIDAD	4
3. LAS PARTES DEL SCOOTER	7
4. FUNCIONAMIENTO	9
5. BATERÍAS Y CARGADOR	18
6. INSPECCIÓN Y MANTENIMIENTO	21
7. SOLUCIÓN DE PROBLEMAS BÁSICOS	24
8. ESPECIFICACIONES	26
9. CONSEJOS PARA UNA CONDUCCIÓN SEGURA DEL SCOOTER	27
10. GARANTÍA	34
11. REGISTRO DEL USUARIO	35

1. INTRODUCCIÓN

Gracias y enhorabuena por adquirir su nuevo scooter para la movilidad de Ayudas Dinámicas®.

Nos complace proporcionarle productos seguros y confortables. Nuestro objetivo es asegurar su completa satisfacción. Esperamos sinceramente que disfruten de su Scooter para la movilidad de Ayudas Dinámicas®.



Por favor, lea detenidamente las advertencias e instrucciones proporcionadas en el manual de instrucciones antes de manejar las diversas funciones de este Scooter.

Este manual incluye instrucciones sobre el funcionamiento para cada aspecto del scooter, instrucciones de montaje/ensamblaje, como también una guía y consejos para un uso seguro.

Este manual está escrito únicamente para su Eclipse.

2. INFORMACIÓN DE SEGURIDAD

Los símbolos usados en este manual están explicados abajo. Lea cuidadosamente, especialmente las partes marcadas con estos símbolos

 Advertencia	Uso indebido puede causar serios daños.
 Precaución	Uso indebido puede causar daños.
 Sugerencia	Siga estas instrucciones para mantener el scooter funcionando correctamente.

Por favor guarde este manual en un sitio seguro para futuras necesidades. Si otra persona usa el scooter, por favor, asegúrese de proveerle el manual de instrucciones del scooter que usted adquirió. El fabricante se reserva el derecho de hacer modificaciones de diseño sin previo aviso.

2.1 ANTES DE CONDUCIR

Usted debe estar familiarizado con el funcionamiento de este scooter antes de conducirlo, por lo tanto, tenga estos avisos de seguridad en mente.

Las mismas normas de tráfico para los peatones se aplican al uso de este scooter.

Para su seguridad y la de los demás, por favor, respete las reglas que se aplican a los peatones.

- Circule por el pavimento/acera, caminos de parque o zonas peatonales. Sólo monte su scooter en la carretera cuando cruce o si no hay aceras existentes.

- Al final de una acera, sea consciente del tráfico en la carretera.

- Tenga mucho cuidado al conducir su scooter donde haya abundante tráfico y zonas ocupadas de peatones.

- No utilice su scooter después de tomar alcohol, cuando se sienta cansado o bajo medicación.

- No utilice su scooter por la noche.

- Siga siempre las luces de tráfico peatonal.

Practique el manejo de su scooter

Hasta que no esté familiarizado con el funcionamiento de su scooter, por favor, practique en una zona amplia y abierta, como un parque. Para prevenir la posibilidad de caerse de su scooter mientras conduce, sea consciente de su estado de forma física. Cuidado al acelerar, frenar, girar, invertir sentido y moverse hacia arriba y hacia abajo por las pendientes.

ECLIPSE

-Por favor, ponga el selector de velocidad a la velocidad más baja durante la práctica inicial.

-Asegúrese de que alguien lo acompaña y vigile el tráfico al conducir por primera vez.

-Asegúrese de que es capaz de controlar y manejar su scooter con seguridad y confianza antes de cambiar a una mayor velocidad.

El eclipse está estrictamente limitado a un único pasajero.

No lleve pasajeros en su scooter, **incluido a niños.**

No utilice este scooter para llevar o transportar mercancías de un peso excesivo.

El peso máximo que puede cargar es (incluido las mercancías) 135kg/300lbs.

El peso de la carga máxima de la canasta es 3kg/6lbs.

2.2 MIENTRAS CONDUCE

Por favor, lleve a cabo inspecciones diarias.

Consulte el apartado de "revisión diaria".

No estire su cuerpo fuera del scooter.

Tal acción puede hacer que usted pierda el equilibrio o se lesione.

Preste atención a ropas sueltas, podrían enredarse en las ruedas.

Tenga extrema precaución en las siguientes circunstancias y no utilice su scooter cuando las condiciones sean demasiado peligrosas.

Terreno desnivelado o poco firme, por ejemplo, barro, grava suelta, baches, nieve, o un canal.

Evite los agujeros por donde las ruedas puedan quedar atrapadas.

No conduzca durante la noche o durante condiciones climáticas desfavorables

No realice giros bruscos.

No se suba a una escalera mecánica.

Teléfonos móviles y otros equipos eléctricos.

No utilice un teléfono móvil u otro dispositivo de comunicación inalámbrico mientras conduce, aunque siempre es útil llevar uno con usted en caso de emergencia.

No cargue un teléfono móvil u otros dispositivos eléctricos desde su scooter.

Rampas, pendientes y baches.

Tenga cuidado al conducir por una rampa empinada. Consulte el apartado Ángulo de pendiente en la sección 8 ESPECIFICACIONES.

Al subir una carretera inclinada, por favor, conduzca despacio y con cuidado.

Al bajar una pendiente no ponga marcha atrás su scooter, ponga el selector de velocidad a una velocidad baja.

No conduzca por zonas con agujeros en la carretera. Consulte el apartado de MAX. DISTANCIA AL SUELO.

ECLIPSE

Evite aguas profundas.

Por favor, conduzca despacio cuando circule por carreteras con baches.

No realice giros bruscos cuando circule por carreteras de grava o rampas.



¡ADVERTENCIA! No ponga el vehículo en el modo “rueda libre” (desembragado) cuando circule en una subida o bajada.

Límite de peso máximo del usuario

Consulte el apartado MAX. PESO DE CARGA en la sección 8. Sobrecargar el scooter puede acabar en un mal funcionamiento y es un peligro para la seguridad. La garantía no cubre los daños por exceso de carga.

2.3 ETIQUETADO

Por favor, lea todo el etiquetado en el scooter antes de conducirlo. Por su necesidad en el futuro, no los quite.



¡ADVERTENCIA!

-No haga funcionar el scooter a menos que la columna del manillar esté erguida y bloqueada en su lugar.

-No se incline en contra o hacia adelante en el manillar mientras sube o baje de la moto. Daños o lesiones graves pueden ocurrirle. Gire el asiento y monte y desmonte de una manera controlada.

-El fabricante se exime de responsabilidades por los daños personales o daños materiales que puedan producirse como consecuencia de un uso inadecuado e inseguro del producto.

AVISO IMPORTANTE

-Asegúrese de que la palanca de control de velocidad no está pulsada antes de encender su scooter.

-Con el fin de evitar lesiones o daños en el scooter, el conductor no debe apoyarse o tirar de la palanca del control mientras suba o baje una pendiente.

3. LAS PARTES DEL SCOOTER

1. Panel de control	11. Medidor de batería
2. Cesta	12. Botón del claxon
3. Ajuste del manillar	13. Dial de velocidad
4. Asidera para levantarlo a mano	14. Palancas de control de velocidad
5. Apoyabrazos abatible extraíble	15. Luz de diagnóstico y de encendido ON / apagado OFF
6. Asiento giratorio desmontable con respaldo abatible	16. Llave
7. Conexión del dispositivo	17. Asideras del manillar
8. Batería	18. Palanca modo "Rueda libre" (embrague)
9. Enchufe de carga	19. Ruedas antivuelco
10. Bloqueo del manillar	

ECLIPSE



Figura 1



Figura 2

4. FUNCIONAMIENTO

4.1 CÓMO UTILIZAR SU SCOOTER

Interruptor de encendido

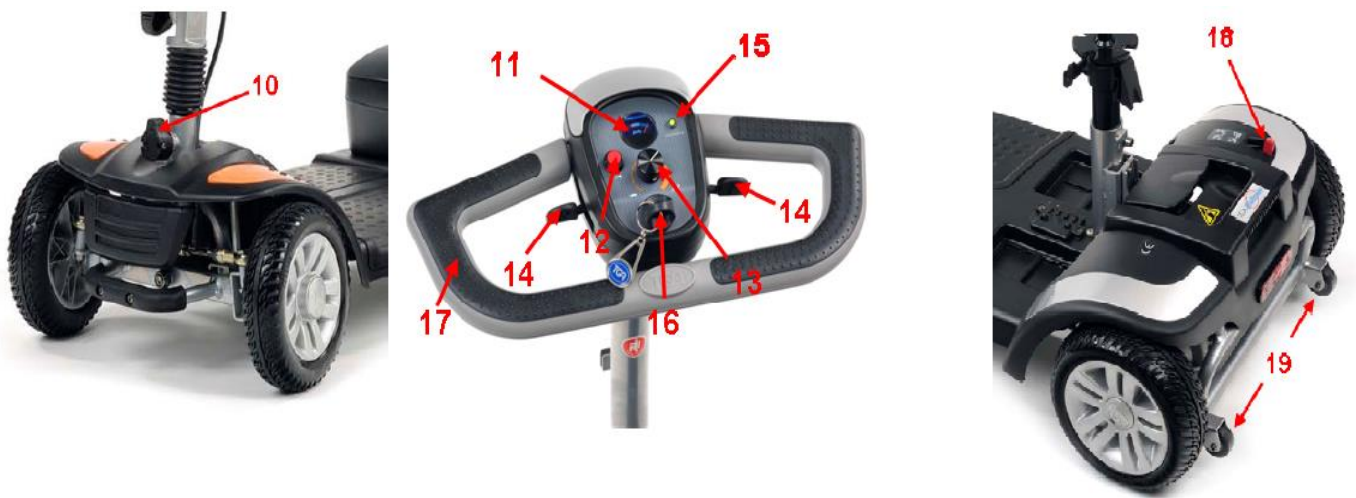
Gire la llave para encender o apagar

ON: La unidad se enciende

OFF: La unidad se apaga



Figura 3

Hacia adelante, hacia atrás y frenada.

-Empuje la palanca de control de velocidad de su derecha adelante con el pulgar derecho y el scooter se moverá hacia adelante.

-Empuje la palanca de control de velocidad de su izquierda palanca hacia adelante con el pulgar izquierdo y el scooter se moverá hacia atrás.

-Si lo desea, usted puede sostener el manillar con la derecha y utilizar su mano izquierda para tirar de la palanca hacia usted para avanzar adelante.

-Si lo desea, usted puede sostener el manillar con la izquierda y utilizar su mano derecha para tirar de la palanca hacia usted para ir hacia atrás.

-La bocina emitirá un pitido cuando el scooter esté marcha atrás.

-Si suelta la palanca de control de velocidad en cualquier dirección, hacia adelante o hacia atrás, el freno electromagnético del motor se activará y detendrá el scooter.

-Su scooter puede ser adaptada para permitir un volante enfocado a zurdos. Si esto se ha hecho, ignore los puntos 1 y 2. El dedo pulgar izquierdo controlará el movimiento de avance y el movimiento del pulgar derecho a la inversa.

Botón del claxon

El claxon se activa cuando se pulsa el botón, suelte el botón, y el sonido se detendrá.

Frenado

Freno electromagnético: Suelte la palanca del acelerador, el freno electromagnético se activará.



¡ADVERTENCIA!

Nunca trate de conducir, o incluso sentarse en su vehículo mientras está en "rueda libre" (desembragado) (freno del motor automático desactivado). La electrónica de la frenada se desactivará y el vehículo podría desplazarse sin control.

Asiento

El asiento se puede girar 90 grados. Tire de la palanca del asiento giratorio para hacer girar el asiento.

El asiento cuenta con 4 ajustes de altura.

Después de ajustar la altura a la posición deseada para el asiento, asegúrelo con el pasador de seguridad.

? ¡PRECAUCIÓN!

Asegúrese de que el asiento está bloqueado en línea recta antes de conducir.

Bloqueo del manillar

El scooter tiene una función de bloqueo del manillar, presione y gire el botón de bloqueo del manillar para bloquearlo, ver fig. 4.1.1. Gire el botón hacia la izquierda para desbloquear el manillar, ver fig. 4.1.2. Esto es sólo para ser utilizado cuando el scooter está desmontado, ya sea para su transporte o almacenamiento.

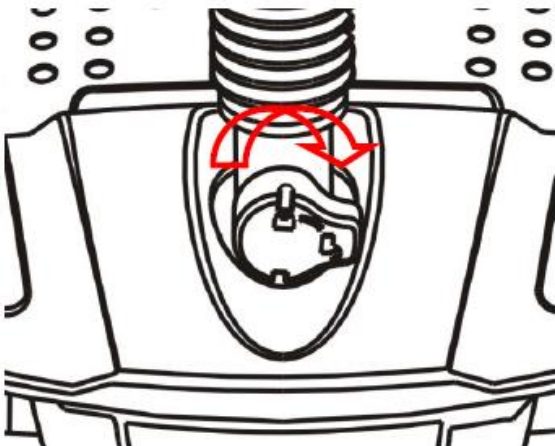

Fig. 4.1.1 Modo de bloqueo.



4.1.2 Modo de desbloqueo

? ¡PRECAUCIÓN!

Nunca conduzca el scooter con el manillar en la posición de bloqueo.

Piezas

Se puede desmontar el scooter en cinco partes: el asiento, la parte delantera, la cesta, la batería, y la sección trasera.



Scooter desmontado

-Coloque el scooter en un área donde usted tenga el espacio suficiente para mover las piezas alrededor. Es posible que necesite ayuda para sacar algunos de los componentes del scooter.

-Consulte "Especificaciones" para conocer el peso individual de los componentes.

-No se requieren herramientas para desmontar o montar su scooter. Siempre se puede desmontar o montar sobre una superficie nivelada y seca con suficiente espacio para trabajar y moverse alrededor de su scooter. Tenga en cuenta que las secciones desmontadas del scooter ocupan más espacio que montadas en el scooter.

? ¡PRECAUCIÓN!

El levantamiento de peso más allá de su capacidad física puede resultar en lesiones personales. Pida ayuda cuando sea necesario al desmontar o montar su scooter.

Desmontaje

1. Gire la llave en "OFF".
2. Gire el bloqueo del manillar a la posición de bloqueo.
3. La columna del manillar puede ser inclinada hacia abajo (ver Fig. 5).

ECLIPSE

4. Asegúrese de que la palanca del modo “Rueda libre” (embrague) de la rueda está en la posición de conducción (freno automático del motor activado).

5. Tire hacia arriba de la palanca giratoria de liberación para quitar el asiento del tubo del sillín.

6. Levante la batería y retírela del scooter. (Ver Fig. 4.1.3)

7. Después de empujar el dispositivo de conexión hacia arriba, tire de la parte delantera hacia adelante. (Fig. 4.1.4 y Fig. 4.1.5)



Fig. 4.1.3

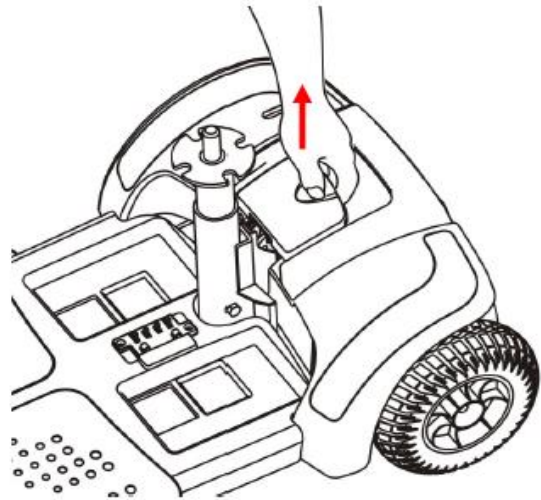

Fig. 4.1.4

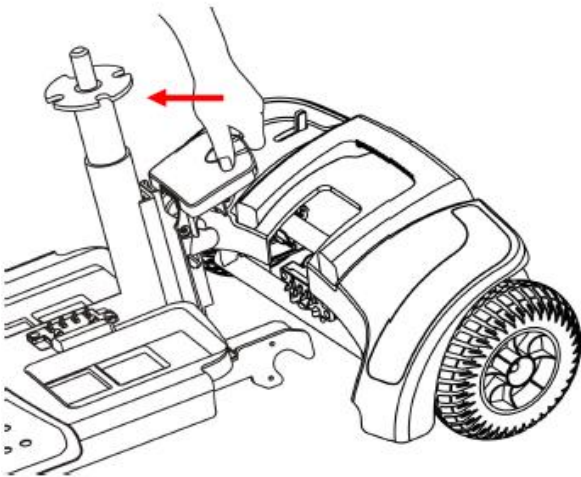

Fig. 4.1.5

Montaje/ensamblaje

Nota: Levante el manillar antes de volver a la moto.

1. Asegúrese de que la palanca del modo “Rueda libre” (embrague) se encuentra en la posición de conducción.
2. Ajuste la sección trasera en la parte superior y asegúrese de que el gancho de la sección frontal está conectado al eje de la sección trasera. (Ver figura 4.1.6).
3. Ajuste las secciones delantera y trasera (Ver figura 4.1.7)
4. Ponga la batería en el scooter y asegúrese de que está en la posición correcta.
5. Ajuste el asiento en el tubo de anclaje hasta que el bloqueo de dirección haga “clic”.
6. Gire la llave en "ON", asegúrese que el indicador de batería tiene carga suficiente.

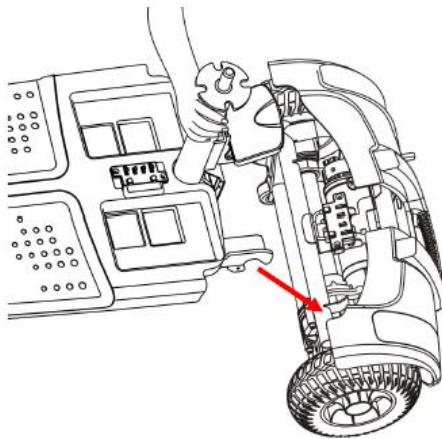

Fig 4.1.6

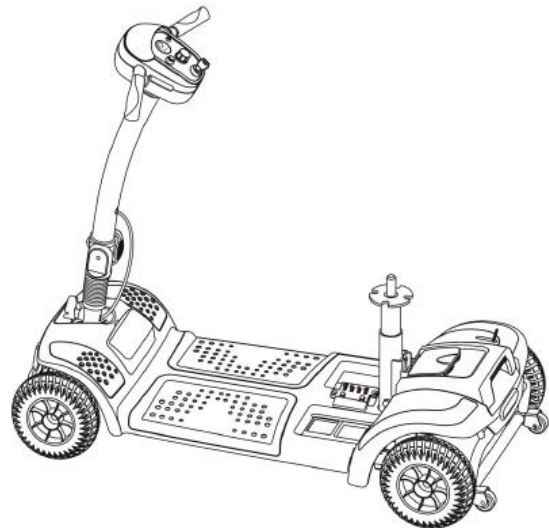

Fig 4.1.7

? ¡PRECAUCIÓN!

- Asegúrese de que todas las piezas están encajadas bien.
- Apague el interruptor con la llave de su scooter y retire la llave para evitar accidentes antes de desmontar o montar el scooter.
- Tenga mucho cuidado y tome precauciones para evitar el atrapamiento de los dedos durante el montaje.
- Asegúrese de que todas las piezas estén plena y correctamente instaladas antes de conducir.

Medidor de la batería

Cuando la llave está en "ON", el indicador de batería muestra la capacidad de carga de la batería mediante la indicación de rojo, amarillo y zonas verdes, respectivamente.

La zona verde indica una carga completa de la batería. El color rojo indica la zona de baja carga.

La energía restante indicada por el indicador puede variar por el tiempo y forma de conducción. Repetidos encendidos, parones o subidas consumen energía más rápidamente.



Indicador de la batería

ⓘ SUGERENCIA

-Se recomienda cargar la batería inmediatamente cuando el indicador de batería se encuentre en la zona roja.

-Después de cargar o reemplazar una batería nueva conduzca el scooter durante 2-3 minutos para asegurarse de que la capacidad de la batería es suficiente.

-En invierno la batería puede tardar más en cargar y la distancia de viaje puede reducirse.

Cuando se conduce en un plano inclinado, la luz de indicador de batería puede pasar de verde a rojo, esto es normal, por favor, no se preocupe.

Incluso si la batería se utiliza correctamente, es natural que la capacidad de la batería se deteriore con el paso del tiempo, y por tanto que resulte en un acortamiento de la distancia de viaje en comparación con una batería nueva. Por lo tanto, cuando vea que la distancia de viaje es de aproximadamente sólo el 50% de la distancia a recorrer de una batería nueva, es tiempo para un reemplazo. Por favor, vaya a su distribuidor y solicite la sustitución. Si usted continúa usando la batería cuando su vida útil ha acabado podría derivar en una disminución de la distancia de recorrido.

La distancia de viaje se acorta cuando se conduce con frecuencia por pendientes, ya que esto conduce a un mayor consumo de energía.

4.2 CÓMO CONFIGURAR EL MODO DE RUEDA LIBRE

Modo conducción

Empuje la palanca del modo "Rueda libre" (embrague) del scooter hacia la parte trasera de la moto y el scooter se manejará mediante el motor.

Modo "Rueda libre" (desembragado)

(Fig. 4.2.2): Empuje la palanca de Rueda libre hacia delante del scooter y este podrá ser empujado manualmente.

ECLIPSE

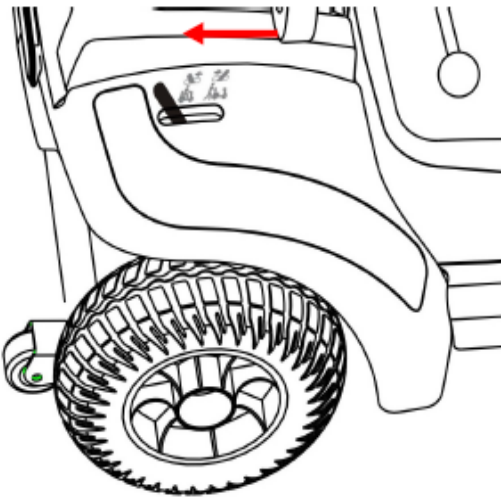

Fig. 4.2.1 Modo conducción (embragado)

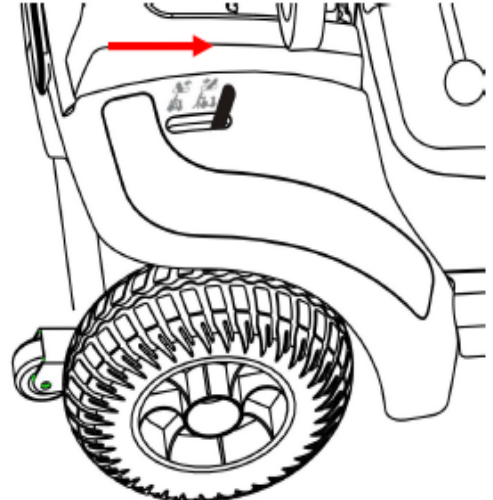

Fig. 4.2.2 Modo Rueda libre (desembragado)

4.3 AJUSTE DEL MANILLAR

El manillar puede ser ajustado con los pasos siguientes.

1. Gire la rosca en sentido antihorario para aflojarla (Fig. 4.3.1).
2. Ajuste el ángulo del manillar a la posición deseada, gire el volante hacia la derecha para apretarlo.

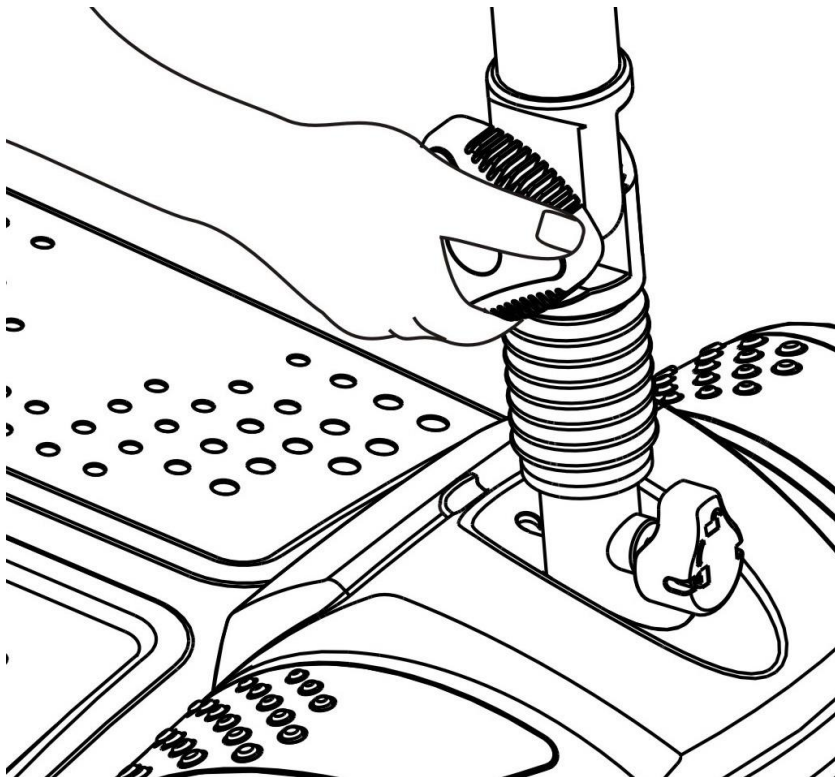

Fig. 4.3.1

Conduciendo su scooter

1. Asegúrese de que el asiento está instalado correctamente y en línea recta.
2. Asegurarse de que la columna de dirección está en una posición cómoda y asegurada como se describió anteriormente.
3. Asegurarse de que el freno electromagnético está en modo de conducción como se ha descrito anteriormente.
4. Asegúrese de que el bloqueo del manillar está en la posición 'desbloqueado' (figura 4.1.2).
5. Asegúrese de que la palanca de control de velocidad no está accidentalmente pulsada y gire la llave en "ON".
6. Revise el medidor de la batería para ver si hay suficiente energía para su viaje. Si usted tiene dudas acerca de la carga restante, por favor, cargue la batería antes de la salida.
7. Ajuste el scooter a una velocidad segura con el dial de velocidad.
8. Sea consciente del tráfico y los peatones y asegúrese de que es seguro circular.

? ¡PRECAUCIÓN!

-No presione a la vez con la mano derecha y mano izquierda las palancas de control de velocidad laterales, esto puede llevar a una pérdida de control de su scooter.

-No la ponga en la velocidad más alta en áreas cerradas.

-No ajuste el selector de velocidad durante la conducción, el cambio repentino en la velocidad puede ser peligroso y provocar un mal funcionamiento de su scooter.

-No coloque dispositivos magnéticos cerca del área del controlador de funcionamiento de la scooter, esto podría afectar a la unidad de funcionamiento de su scooter.

-Al ir marcha atrás preste atención a las personas u objetos detrás de usted.

ECLIPSE

Acerca de la velocidad de conducción.

La escala de velocidad está impresa en la etiqueta del dial, y va desde 1 a 10. La escala "10" significa que la velocidad es máxima; por favor refiérase al apartado "MAX. VELOCIDAD "en la sección 8.

ESCALA DE VELOCIDAD	RECOMENDACIONES DE VELOCIDAD
1-3	Velocidad equivalente a caminar lentamente. -Úsela cuando circule por pendientes inclinadas o declinadas. -Úsela cuando conduzca por interiores o en espacios estrechos
4-6	Velocidad equivalente a caminar a ritmo medio. -Úsela cuando circule por exteriores en suelo firme y liso.
Más de 7	Velocidad equivalente a caminar rápidamente. -Úsela cuando conduzca en un espacio abierto sin riesgo.

Estacionamiento

1. Suelte la palanca de control de velocidad completamente y el scooter de forma natural frenará y se parará.
2. Gire la llave en OFF. A continuación, extraiga la llave (sólo después de parar).

? ¡PRECAUCIÓN!

-La distancia de frenado variará de acuerdo a su velocidad, el peso del usuario e inclinación del plano, por favor comience a frenar tan pronto como sea posible.

-Mientras aparque su scooter, asegúrese de que aparca en un terreno llano y luego gire la llave en "OFF".

5. BATERÍAS Y CARGADOR

Hay dos opciones de batería en el Eclipse, la estándar tiene baterías 12A/H y la más potente tiene baterías 21A/H, ofreciendo un mayor alcance. Todas las referencias del manual valen para ambas baterías. La única diferencia física es que la más potente es ligeramente más grande y pesada.

5.1 CARGA DE LA BATERÍA

Asegúrese de seguir los procedimientos indicados a continuación en secuencia.

1. Gire la llave del scooter en "OFF".
2. Abra la tapa del conector de carga en la cubierta del scooter y a continuación conecte el enchufe del cargador a la toma de carga.
3. Conecte el cable del cargador a la toma de corriente.
4. El cargador de luz LED será naranja en el inicio de una carga. La duración de la carga es de por lo menos 6 - 8 horas, pero esta varía en función del estado de la batería y factores tales como la temperatura.
5. El LED naranja se pondrá verde cuando la carga esté completa.
6. Desconecte el cable y retire el conector redondo de la toma de carga.



Figura 5

❗ SUGERENCIA

- 1. No desconecte el cable del cargador si la carga no se ha completado. La duración de la batería se verá reducida si la batería es usada repetidamente sin haberse cargado por completo. Por lo tanto, asegúrese de cargar la batería plenamente en todo momento.**
- 2. Siga cargando hasta que la luz LED verde está encendida. NUNCA deje de cargar antes de que se complete la carga.**
- 3. Desconecte el cable de alimentación cuando la carga esté completa.**
- 4. Si su scooter no se utiliza durante un largo período de tiempo, debería ser cargado al menos cada 6 a 8 semanas para mantener la batería en un estado óptimo.**
- 5. El tiempo de carga se verá afectado por la temperatura ambiente por lo que tardará más tiempo en el invierno.**

? ¡PRECAUCIÓN!

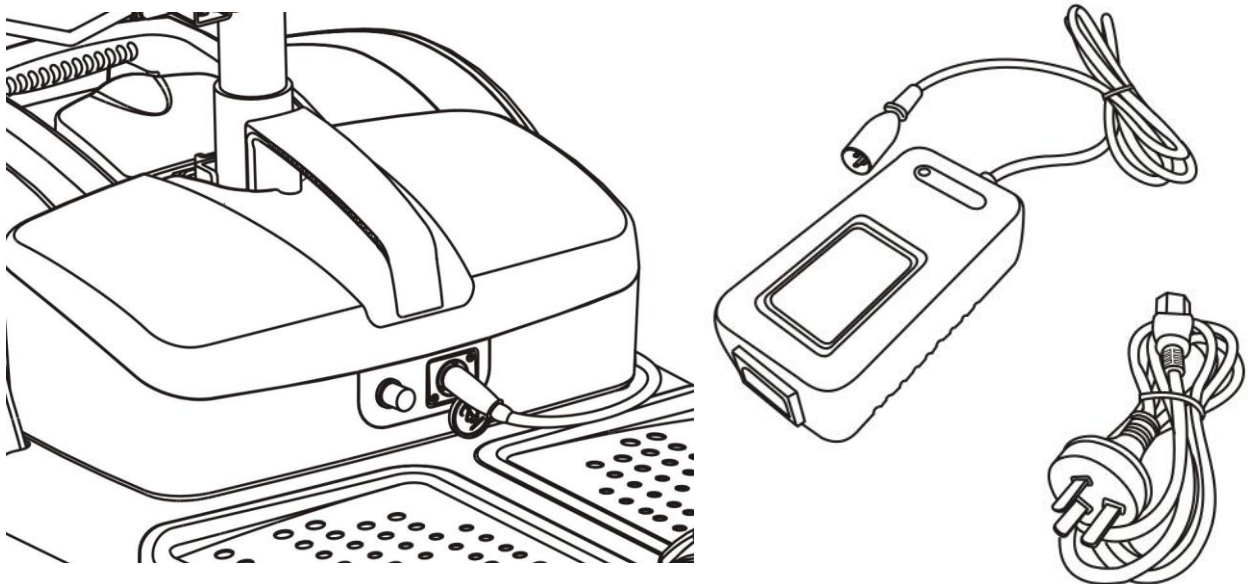
Por favor, siga las siguientes reglas para evitar accidentes durante la carga.

-Por favor, utilice únicamente el cargador suministrado y cargue la batería por completo cada vez. La batería podría dañarse si se utiliza un cargador que no es compatible.

-Nunca desmonte ni manipule el cargador.

-No cargue en un espacio que esté directamente expuesto a la luz del sol. No cargue en un espacio donde haya humedad, bajo la lluvia o rocío de la mañana.

-No cubra el scooter con cualquier tela resistente al agua u otros objetos mientras se está cargando.

-No cargue a temperaturas menores de -10 ° o superior a 50 °, el cargador podría no funcionar correctamente y la batería podría ser dañada.



¡ADVERTENCIA!

- Manténgase alejado de objetos inflamables mientras cargue la batería.**
- No fume mientras se está cargando. Siempre cargue la batería en un espacio bien ventilado.**
- No conecte o desconecte el enchufe o el cable con las manos mojadas.**

5.2 EL CARGADOR

El LED rojo del cargador se encenderá cuando usted lo enchufe en la toma de corriente. El LED naranja cambiará a verde cuando la carga esté completa.

5.3 BATERÍA

No exponga la batería a temperaturas inferiores a -10°C o por encima de 50° al cargar o guardar el scooter. El sobrepaso de los márgenes de temperatura especificados puede conducir a un calentamiento o congelación de la batería. Esto posiblemente dañe las baterías y reduzcan su vida útil.

El tipo de batería utilizada en su scooter está sellada y libre de mantenimiento.



SUGERENCIA

-La capacidad de la pila depende de las condiciones externas, la distancia de conducción será más corta durante el invierno.

-Si el scooter no va a ser utilizado durante mucho tiempo, por favor recargue la batería cada 6 a 8 semanas y siempre cárguela por completo antes de ponerla almacenarla.

-Hay dos baterías dentro de la caja de la batería, vuelva a colocar siempre las dos baterías al mismo tiempo, con las baterías de la misma marca y especificación.

-Para obtener los mejores resultados y prolongar la duración de la batería, intente gastar/descargar la batería por lo menos el 50% antes de recargarla y, además, siempre es mejor realizar un ciclo de carga completa cada vez.

-Para obtener los mejores resultados de sus baterías necesita completar un ciclo de descargas y recargas completas durante las primeras 10-15 cargas. Esto significa descargar la batería todo lo que pueda con seguridad y luego darle una carga completa. Hasta que no se realicen estos ciclos no funcionará a pleno rendimiento. Usted notará que la distancia que el Eclipse puede viajar aumentará durante las primeras semanas de uso, ya que las baterías alcanzan su nivel óptimo de eficiencia después de aproximadamente 12 ciclos de descarga y recarga.

6. INSPECCIÓN Y MANTENIMIENTO

6.1 CONTROLES DIARIOS

Compruebe los siguientes elementos antes de conducir. Si usted encuentra cualquier cosa anormal, vaya o llame a su distribuidor para una inspección antes de usarla.

ÍTEM	INSPECCIÓN DEL CONTENIDO
Manillar	¿Está bien sujeto? ¿Puede ser girado suavemente?
Dial de velocidad	¿Puede ser ajustado y funciona bien?
Palanca de control de velocidad	¿El scooter se mueve cuando pulsa la palanca? ¿El scooter para cuando suelta la palanca?
Motor	¿Se escucha algún ruido anormal en el motor? ¿Funciona bien el freno electromagnético?
Palanca "Rueda libre" (embrague)	¿Funciona bien la palanca del modo "Rueda libre" (embrague)?
Indicador de batería	¿Se mueve el indicador hacia el color verde cuando se enciende ON después de una carga completa? ¿La energía restante es suficiente para su viaje?
Botón del claxon	¿Funciona el claxon?
Asiento	¿Está el asiento puesto adecuadamente? ¿Se puede girar el asiento suavemente?
Ruedas	¿Hay grietas u otros daños en los neumáticos? Revise la banda de rodadura de los neumáticos
Otros	¿Se escucha algún ruido anormal? ¿Hay alguna fuga de aceite de la caja de transmisión?

6.2 REGISTRO REGULAR DE LAS REVISIONES

Para asegurarse de que el scooter está en buenas condiciones, vaya a su distribuidor para un mantenimiento regular y lleve un registro de las mismas. Siempre es aconsejable que su máquina sea revisada al menos una vez al año.

ⓘ SUGERENCIA

Incluso si usted no usa el scooter durante mucho tiempo, el scooter debería revisarse con regularidad.

6.3 BATERÍA, CIRCUITO DE FRENOS Y NEUMÁTICOS

Batería

Consulte la sección 5 "BATERÍAS Y CARGADOR".

Fusibles

Hay dos fusibles en su scooter. Uno está situado en el interior del panel de operaciones, el otro está en la batería.

ⓘ SUGERENCIA

Pida ayuda a su distribuidor para la inspección o reemplazamiento del fusible, (ya que la batería tiene que ser desmontada primero para el reemplazo del fusible).

Circuito de frenos

Hay un interruptor en el circuito de frenos (en la batería). Si el interruptor de encendido del scooter está en "ON" y el indicador de batería no se mueve, es posible que exista una sobrecarga de corriente eléctrica en el scooter; restablezca el circuito eléctrico pulsando el botón. Si no se restablece, espere durante unos minutos y vuelva a intentarlo. Nunca mantenga pulsado el botón de cualquier otra forma para mantenerlo encendido. Si no se reinicia, póngase en contacto con su distribuidor.

Neumáticos

El estado de los neumáticos depende de cómo usted conduzca y use su scooter.

Inspección de la banda de rodadura

Por favor, compruebe la profundidad del dibujo del neumático regularmente. Sustituya los neumáticos cuando la profundidad del dibujo sea inferior a 0,5 mm.

Inspeccione regularmente los neumáticos de su scooter en busca de signos de desgaste.

? ¡PRECAUCIÓN!

Cuando la profundidad del dibujo es inferior a 0,5 mm, puede fácilmente sufrir pérdida de adherencia, por lo que las distancias de frenado serán más largas. Reemplace los neumáticos tan pronto como sea necesario.

6.4 MANTENIMIENTO

1. Usted debe mantener y limpiar el scooter con frecuencia.
2. No utilice agua, aceite u otras soluciones químicas para limpiar su scooter. Asegúrese de no rociar el scooter con la manguera de agua para evitar dañar los componentes electrónicos y placas de circuitos impresos.
Por favor, limpie la moto ya sea con un paño seco o húmedo.
3. Por favor, lleve el scooter a un distribuidor autorizado para reparaciones y ajustes. Ajustes incorrectos podrían dar lugar a accidentes y mal funcionamiento del scooter.
4. Por favor, use detergente moderado y suave para limpiar la moto y un paño suave.

? ¡PRECAUCIÓN!

Cuando realice el mantenimiento de su scooter, por favor, girar la llave en "OFF" y retire el cable del cargador.

6.5 ALMACENAMIENTO

Asegúrese de que el scooter es almacenado bajo las condiciones siguientes:

- Asegúrese de que el asiento se encuentra bloqueado.
- Asegúrese de que el interruptor de la llave esté en la posición "OFF" y la llave retirada.

i SUGERENCIA

Por favor, guarde el scooter en un lugar donde se encuentre fuera de la luz directa del sol, la lluvia o la humedad. Cuando se almacene durante largos períodos de tiempo, por favor cargue la batería cada 6 semanas. Para más información, póngase en contacto con su distribuidor.

7. SOLUCIÓN DE PROBLEMAS BÁSICOS

Esta tabla es sólo una guía para ayudarle a hacer funcionar su scooter en caso de tener algún problema. Si usted es incapaz de conseguir que su scooter funcione, por favor, póngase en contacto con su distribuidor.

SÍNTOMA	POSIBLE CAUSA	SOLUCIÓN
El scooter no se mueve.	<ol style="list-style-type: none"> 1. Interruptor de llave no está en "ON". 2. Interruptor automático principal disparado. 3. Palanca del modo "rueda libre" activada. 4. Cargador conectado al scooter. 5. Nivel batería bajo. 6. Scooter se apaga para conservar ahorrar batería. 7. Error del controlador. 	<ol style="list-style-type: none"> 1. Gire la llave en "ON". 2. Reinicie el interruptor principal automático de la caja de baterías. 3. Coloque la palanca en modo de conducción (embragado). 4. Desconecte el cargador. 5. Recargue de la batería. 6. Girar la llave en "OFF" y luego en "ON". 7. Compruebe la luz de diagnóstico para el Código Flash (Ver Tabla 2 para obtener una solución).
El scooter tiembla al conducirlo.	<ol style="list-style-type: none"> 1. El asiento está suelto. 2. Cojinetes de la columna del manillar desgastados. 	<ol style="list-style-type: none"> 1. Compruebe si el asiento tiene piezas sueltas o dañadas. Asegúrese de que el asiento está en posición de bloqueo. 2. Reemplace los cojinetes.
Alcance inferior al esperado.	<ol style="list-style-type: none"> 1. Carga demasiada infrecuente 2. Fallo o agotamiento de la batería. 3. El clima frío reduce la duración de la batería. 4. Cargador defectuoso. 	<ol style="list-style-type: none"> 1. Cargue el scooter frecuentemente 2. Cargue las baterías. Si fuera necesario, cámbielas. 3. Permita a las baterías alcanzar la temperatura ambiente y a continuación, recárguelas completamente. 4. Póngase en contacto con su distribuidor.
Comportamiento errático con palanca de control de velocidad.	<ol style="list-style-type: none"> 1. Control de velocidad defectuoso 	<ol style="list-style-type: none"> 1. Póngase en contacto con su distribuidor.
Los frenos chirrían.	<ol style="list-style-type: none"> 1. Suciedad en las pastillas de freno. 	<ol style="list-style-type: none"> 1. Limpie el freno. Contacte con su distribuidor.
La palanca de freno de estacionamiento se queda enganchada.	<ol style="list-style-type: none"> 1. Óxido y corrosión. 	<ol style="list-style-type: none"> 1. Rocíe la bola de retención con aceite lubricante. 2. Lubrique la palanca de "Rueda libre" (embrague).
Dirección rígida.	<ol style="list-style-type: none"> 1. Posible acumulación de suciedad. 	<ol style="list-style-type: none"> 1. Lubrique las articulaciones del extremo de la barra.

Tabla 1. Soluciones a problemas básicos

ECLIPSE

Los de parpadeos para el diagnóstico de su scooter se han diseñado para ayudarle a realizar soluciones básicas de manera rápida y fácil. Un diagnóstico del código hará destellos de luz en el caso de que se produzcan las condiciones listadas a continuación.

Si tiene alguna duda acerca de la realización de alguna de las sugerencias anteriores, póngase en contacto con su distribuidor.

Nº PARPADEOS	POSIBLE ERROR	SOLUCIÓN
1	Error de batería.	Cargue la batería completamente.
2	Error de batería.	Compruebe las conexiones de la batería. Si las conexiones están bien, intente cargar la batería completamente.
3	Error de batería.	Póngase en contacto con distribuidor.
4	Error de motor.	Apague el scooter y déjelo unos pocos minutos antes de encenderlo de nuevo. Si esto no funciona, contacte con su distribuidor.
5	Error de "Rueda libre" (embrague)	Compruebe que el scooter no está en modo "rueda libre" (desembragado). Revise las conexiones y cableado asociado. Contacte con su distribuidor.
6	Error del acelerador.	Asegúrese de que el control del acelerador no está siendo presionado durante la puesta en marcha. Si no es así, contacte con su distribuidor.
7	Error potenciómetro de velocidad.	Póngase en contacto con su distribuidor.
8	Error de voltaje del motor.	Póngase en contacto con su distribuidor.
9	Otros errores.	Póngase en contacto con su distribuidor.
10	Error de empuje/rollaway	Apague el scooter y déjelo unos pocos minutos antes de encenderlo de nuevo. Si esto no funciona, contacte con su distribuidor.

Tabla 2: controladores internos de diagnóstico del scooter.

8. ESPECIFICACIONES

Longitud total.	1000mm / 39".
Ancho total.	480mm/19".
Altura total.	900mm/35.4".
Total: Peso con la batería.	50kg/110lbs.
Total: Peso sin batería.	42kg / £ 92.
Min. Radio de giro.	1150mm/45".
Motor de accionamiento.	24V/270W/4700rpm.
Batería.	DC12Vx12AHx2 o DC12Vx21A/Hx2 (más potente).
Cargador.	24V 1.8ª.
Neumáticos delanteros.	190x50mm/7.5 "x2"
Neumáticos traseros.	215x72mm/8.5 "X2.8".
Sistema de conducción.	Sistema directo a la rueda trasera.
Sistema de freno.	Freno electromagnético automático.
Método de control.	por la palanca del acelerador, P & G Solo 50ª.
Velocidad (Máxima).	6.4kph/4mph.
Ángulo inclinación escalada.	12 °, 250 libras.
Alcance (aproximado).	15 o km/9.5miles. 22km/14miles con la de mayor potencia.
Altura libre al suelo.	75 mm / 3".
Capacidad de peso transportable.	135kg/300lbs.

E fabricante se reserva el derecho a modificar las especificaciones, si es necesario, sin previo aviso. Las especificaciones finales están sujetas al scooter concreto que usted compre a su distribuidor.

Nota: Las distancias máximas conducción están basadas en condiciones de temperatura ambiente a 20 °, un usuario de 75 Kg / 165 libras y una batería a máximo rendimiento (ciclos iniciales de descarga y recarga realizados).

9. CONSEJOS PARA UNA CONDUCCIÓN SEGURA DEL SCOOTER

Los scooters se dividen en dos categorías. La clase 2, que es esencialmente un vehículo a 6,4 Km/h. La clase 3 es capaz de circular hasta de 6,4 a 12,7 Km/h y está equipad con luces delanteras y traseras, indicadores de cambio de dirección, bocina y espejo retrovisor. Revise las leyes viales para saber con exactitud las limitaciones de uso de scooters en su zona, en este caso, su Eclipse es un Clase 2, vehículo capaz de circular a 6,4 Km/h.

Seguros

No hay ningún requisito legal para el seguro, pero es una muy buena idea tener una cobertura de incendio y robo, daño accidental y malicioso, y también para daños a terceros. Contacte con su distribuidor para más información.

Teléfono móvil

Un elemento esencial si usted está fuera solo. Nunca se sabe, averías, accidentes, salud. La comunicación es una necesidad.

Transporte de cargas

No la sobrecargue. Puede hacer que el vehículo sea inestable y reducir su alcance. Coloque las cargas pesadas hacia el interior - en el centro - no detrás de la rueda trasera ya que se puede aligerar la dirección o puede hacer que el extremo delantero se levante de la carretera en un bache, ni tampoco lo sitúe en la parte delantera ya que puede hacer la dirección pesada.

Controle los frenos

Nunca trate de conducir, o incluso sentarse en su vehículo mientras está en "rueda libre") (desembragado) (freno del motor automático desactivado). El freno electrónico estará fuera de acción y el vehículo podría desplazarse sin control.

Mantenimiento

Lleve a cabo las comprobaciones que se indican en este manual con regularidad.

Neumáticos

Mantenga los neumáticos a la presión recomendada por el fabricante. Tendrán una duración más larga y segura. Reemplácelas cuando se hayan desgastado.

Luces

Compruebe con regularidad y reemplace las bombillas cuando sea necesario, utilice las luces con frecuencia, a partir del anochecer, en un día nublado o lluvioso. Sin embargo, recuerde que el uso de las luces puede reducir el alcance de su scooter.

ECLIPSE

DIRECTRICES PARA LA SEGURIDAD

Uso en aceras

Circular por la acera o paso peatonal no le convierte a usted en un peatón. Si usted está en un vehículo motorizado ya no es un peatón. Así que tenga cuidado.

Recuerde, los peatones siempre tienen prioridad de paso

Mucha gente de a pie va a ser amable y ayudará a los conductores de una silla de ruedas o un scooter, ¡pero no todo el mundo!

En un recinto lleno de gente

Es su responsabilidad asegurarse de que no atropelle o golpee a cualquier persona o que nadie dañe a su vehículo. Mientras que mucha gente le cederá el paso, usted no debe esperar que todos lo hagan. Algunos ni siquiera se darán cuenta de que está usted ahí. También sea muy consciente de los pies de la gente.

Subir o bajar bordillos

Siempre abórdelos en ángulo recto, con sus ruedas delanteras de frente a la acera. No subir o bajar bordillos más altos que los que el fabricante recomienda. Muévase con cuidado para evitar golpes traumáticos - a usted mismo y al vehículo.

Cuidado con

- Niños: Es muy posible que se crucen en frente de usted sin previo aviso.

- Las personas de edad avanzada: Pueden ser incapaz de moverse rápidamente a un lado para dejarle pasar. Deje suficiente espacio.

- Las personas de movilidad reducida a pie: ellos también pueden ser incapaces de esquivarle.

- Las personas con problemas visuales o auditivos: Hay que darles espacio y tiempo.

- Otros usuarios de vehículos motorizados: Usted puede estar haciendo todas las cosas correctas pero esto no garantiza que los demás hagan lo mismo.

Cuando usted necesite ayuda

- Puede que tenga que pedir a la gente abrir puertas para usted. La mayoría de la gente está dispuesta a ayudar si lo pide cortésmente. No luche por hacer lo imposible cuando hay gente alrededor que le ayudará si se lo pide.

- Conduciendo dentro de tiendas y edificios: La mayoría de las tiendas más grandes, e incluso algunas muy pequeñas, son accesibles a sillas

ECLIPSE

de ruedas y scooters. Una vez dentro de la tienda es su responsabilidad conducir lentamente y de forma segura y no dañar los accesorios ni a la gente. Puede que tenga que pedir ayuda. Una vez más, en la mayoría de los casos la gente está dispuesta si se les pregunta correctamente. No se arriesgue a usar mobiliario para alcanzar estantes superiores, por ejemplo. PIDA AYUDA.

-Velocidad en las tiendas y edificios: ¡Redúzcala! Es una buena idea establecer el control de velocidad a un nivel inferior para evitar cualquier accidente. Tenga especial cuidado si usted necesita cambiar de dirección, vigile que el camino esté libre de accesorios de la tienda y de personas.

-En la carretera: Recuerde que usted no está manejando un coche u otro automóvil, sino un vehículo muy pequeño y lento, que es por lo tanto más vulnerable.

-Use la acera: Es aconsejable evitar el uso de las carreteras, intente usar la acera.

AL CONDUCIR SU VEHÍCULO POR CARRETERA

Usted es responsable de su propia seguridad y la de los demás usuarios. Las leyes viales de la carretera deben de aplicarse

-Conducción en el lado derecho de la carretera: Nunca conduzca en contra del tráfico.

-Calles de dirección única: Nunca conduzca contra el tráfico

-Ceder el paso a los coches igual que ellos lo harían (detalles en el código de circulación).

-Obedecer las luces de tráfico, todas las señales de tráfico y otras instrucciones.

-Ceder el paso a los peatones en los cruces.

Pero recuerde siempre que su vehículo no es un coche y es pequeño y vulnerable. Si necesita girar a la izquierda a través del tráfico, trate de hacerlo cerca de la acera y luego use un cruce peatonal seguro o el control de semáforos de cruce. Sólo trate de girar a la izquierda si usted está completamente seguro de que es seguro hacerlo. No confíe sólo en su espejo. Se puede dar una falsa impresión de la distancia. Siempre ofrezca una indicación clara de la intención de girar a la izquierda o a la derecha.

Recuerde

Los vehículos que puede ver por el retrovisor pueden parecer muy lejos, pero es casi seguro que se mueven más rápido que usted, por lo tanto tenga cuidado.

Adelantar a un vehículo estacionado

Tenga mucho cuidado de que no se meta en un carril donde vengan vehículo más rápido por detrás de usted. Siempre señale sus intenciones.

En el caso de una situación difícil o peligrosa use las luces de emergencia, sin embargo, no conduzca con ellos de forma innecesaria

Seguros

No hay ningún requisito legal para el seguro, pero es una muy buena idea tener una cobertura de incendio y robo, daño accidental y malicioso, y también para daños a terceros. Contacte con su distribuidor para más información.

Teléfono móvil

Un elemento esencial si usted está fuera solo. Nunca se sabe, averías, accidentes, salud - la comunicación es una necesidad.

Transporte de cargas

No la sobrecargue. Puede hacer que el vehículo sea inestable y reducir su alcance. Coloque las cargas pesadas hacia el interior - en el centro - no detrás de la rueda trasera ya que se puede aligerar la dirección o puede hacer que el extremo delantero se levante de la carretera en un bache, ni tampoco lo sitúe en la parte delantera ya que puede hacer la dirección pesada.

Controle los frenos

Nunca trate de conducir, o incluso sentarse en su vehículo mientras está en "rueda libre" (freno del motor automático desactivado). El freno electrónico estará fuera de acción y el vehículo podría desplazarse sin control.

Mantenimiento

Lleve a cabo las comprobaciones que se indican en este manual con regularidad.

Neumáticos

Mantenga los neumáticos a la presión recomendada por el fabricante. Tendrán una duración más larga y uso seguro. Reemplácelas cuando se hayan desgastado.

Luces

Compruebe con regularidad y reemplace las bombillas cuando sea necesario, utilice las luces con frecuencia, a partir del anochecer, en un día nublado o lluvioso. Sin embargo, recuerde que el uso de las luces puede reducir el alcance de su scooter.

ECLIPSE

DIRECTRICES PARA LA SEGURIDAD

Uso en aceras

Cuando utilice la acera o paso peatonal no le convierte en un peatón. Si usted está en un vehículo motorizado ya no es un peatón. Así que tenga cuidado.

Recuerde, los peatones siempre tienen prioridad de paso

Mucha gente de a pie va a ser amable y ayudará a los conductores de una silla de ruedas o un scooter, ¡pero no todo el mundo!

En un recinto lleno de gente

Es su responsabilidad asegurarse de que no se atropelle o golpee a cualquier persona o que nadie dañe a su vehículo. Mientras que mucha gente le cederá el paso, usted no debe esperar que todos lo hagan. Algunos ni siquiera se darán cuenta de que está usted ahí. También sea muy consciente de los pies de la gente.

Subir o bajar bordillos

Siempre abórdelos en ángulo recto, con sus ruedas delanteras de frente a la acera. No subir o bajar bordillos más altos que los que el fabricante recomienda. Muévase con cuidado para evitar golpes traumáticos - a ti mismo o al vehículo.

Cuidado con

- Niños: Es muy posible que se cruce en frente de usted sin previo aviso.

- Las personas de edad avanzada: Pueden ser incapaz de moverse rápidamente a un lado para dejarle pasar. Deje suficiente espacio respeto a ellos.

- Las personas de movilidad reducida a pie: ellos también pueden ser incapaces de esquivarle

- Las personas con problemas visuales o auditivos: Hay que darles espacio y tiempo.

- Otros usuarios de vehículos motorizados: Usted puede estar haciendo todas las cosas correctas pero esto no garantiza que los demás hagan lo mismo

Cuando usted necesite ayuda

- Puede que tenga que pedir a la gente abrir puertas para usted. La mayoría de la gente está dispuesta a ayudar si les habla cortésmente. No luche por hacer lo imposible cuando hay gente alrededor que le ayudará si se lo pide.

- Conduciendo dentro de tiendas y edificios: La mayoría de las tiendas más grandes, e incluso algunas muy pequeñas, son accesibles a sillas de ruedas y scooters. Una vez dentro de la tienda es su

ECLIPSE

responsabilidad conducir lentamente y de forma segura y no dañar los accesorios ni a la gente. Puede que tenga que pedir ayuda. Una vez más, en la mayoría de los casos la gente está dispuesta si se les pregunta correctamente. No se arriesgue a usar mobiliario para alcanzar estantes superiores, por ejemplo. PIDA AYUDA.

-Velocidad en tiendas y edificios: ¡Redúzcala! - Es una buena idea establecer el control de velocidad a un nivel inferior para evitar cualquier accidente. Tenga especial cuidado si usted necesita cambiar de dirección que el camino está libre de accesorios de la tienda y de personas.

-En la carretera: Recuerde que usted no está manejando un coche u otro automóvil, sino un vehículo muy pequeño y lento, que es por lo tanto más vulnerable.

-Use la acera: Es aconsejable evitar el uso de las carreteras, intente usar la acera.

AL CONDUCIR SU VEHÍCULO POR CARRETERA

Usted es responsable de su propia seguridad y la de los demás usuarios. Las leyes viales de la carretera deben de aplicarse

-Conducción en el lado derecho de la carretera. Nunca conduzca en contra del tráfico.

-calles de dirección única - Nunca conduzca contra el tráfico

-Ceder el paso a los coches igual que ellos lo harían (detalles en el código de circulación)

-Obedecer las luces de tráfico, todas las señales de tráfico y otras instrucciones

-Ceder el paso a los peatones en los cruces.

Pero recuerde siempre que su vehículo no es un coche y es pequeño y vulnerable. Si necesita girar a la izquierda a través del tráfico, trate de hacerlo cerca de la acera y luego use un cruce peatonal seguro o el control de semáforos de cruce. Sólo trate de girar a la izquierda si usted está completamente seguro de que es seguro hacerlo. No confíe sólo en su espejo. Se puede dar una falsa impresión de la distancia. Siempre dan una indicación clara de la intención de girar a la izquierda o a la derecha.

Recuerde

Los vehículos que puede ver por el retrovisor pueden parecer muy lejos, pero es casi seguro que se mueven más rápido que usted, por lo tanto tenga cuidado.

ECLIPSE

Adelantar a un vehículo estacionado

Tenga mucho cuidado de que no se meta en un carril donde vengan vehículo más rápido por detrás de usted. Siempre señale su intención de parar.

En el caso de una situación difícil o peligrosa use las luces de emergencia, sin embargo, no conduzca con ellos en forma innecesaria

10. GARANTÍA

La garantía se extiende por 2 años, según Ley 23/2003 de Garantías que hace referencia a todos los defectos de los materiales o de fabricación. Quedan excluidos de la garantía los desperfectos ocasionados por el desgaste natural o por uso indebido.

Si no sigue las instrucciones, advertencias y notas del manual de utilización, podría ocasionar lesiones físicas a usted o a terceros o daños en el producto, además de anular la garantía del mismo.

11. REGISTRO DEL USUARIO

Detalles del registro del usuario

Nombre del usuario.....

Dirección.....
.....
.....

Código postal.....

Teléfono.....

Fecha de compra.....

Número de serie.....

Registro del servicio

Fecha	Compañía	Técnico	Partes reemplazadas	Recomendaciones

Notas

.....
.....
.....
.....
.....
.....



Importado por:
Ayudas Tecno Dinámicas S.L.
C/Llobregat, 12 Polígono Industrial URVASA
08130 Santa Perpètua (Barcelona) ESPAÑA
tel. 935 74 74 74 fax. 935 74 74 75
info@ayudasdinamicas.com
www.ayudasdinamicas.com

